

Gebrauchsanweisung/ Aufbauanleitung



ohne Mittelfuß



mit rundem Mittelfuß

Beschreibung :

Das Lewi-System ist ein flexibles Ausstellungs- und Präsentationssystem. Ein Lewi kann als einzelnes Element mit Stellfuß oder in Kombination mit weiteren Elementen verwendet werden. Die Abmessungen von 200cm Höhe und 100cm Breite orientieren sich an üblichen Präsentations- und Messebaumaßen. Jeder Lewi ist beidseitig verwendbar,

das System hat daher keine "Rückseite". Die Ausstellungswände können ohne Werkzeuge auf- und abgebaut werden. Lewi ist in Leichtbauweise ausgeführt. Das Gewicht beträgt lediglich 12,5 kg bei einer Abmessung von 100cm x 200cm. Es wird empfohlen die Stellwände zu zweit aufzubauen.

Bestandteile :

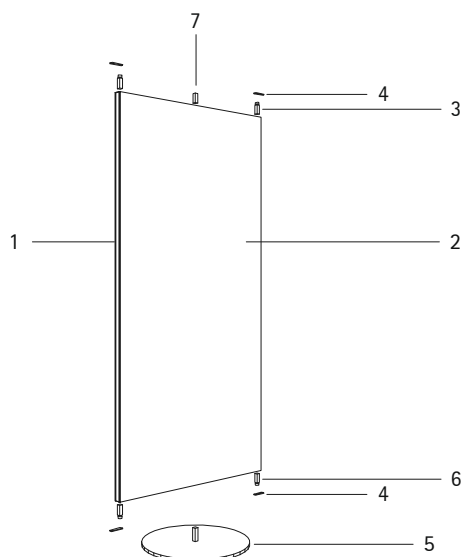

- 1 - Aluminiumrahmen
- 2 - PVC Hartschaum Trägerplatte
- 3 - Aufnahme mit Sechskantschraube
- 4 - Verbindungsstück für zusätzliche Stellwand
- 5 - Fuß für Einzelstellwand
- 6 - Stellfuß/ Stellschraube für Mehrfachstellwand
- 7 - Lichtsockel

Gebrauchsanweisung/ Aufbauanleitung

Aufbauanleitung Einzelwand :

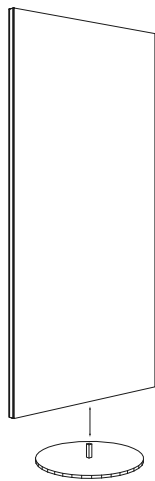

Legen Sie die Fußplatte (5) auf einen ebenen Untergrund. Die Stellwand kann von einer Person gehandhabt werden. Stecken Sie nun die Stellwand mittig in die dafür vorgesehene Buchse der Fußplatte. Achten Sie auf den korrekten Sitz der Fußplatte.

Aufbauanleitung Mehrfachwände im Verbund :

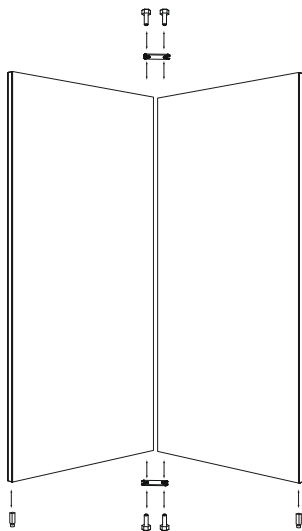

Prüfen Sie beim Aufbau den Winkel der Stellwände zueinander um eine ausreichende Standsicherheit zu gewährleisten. Für den Aufbau als Paravan wird die Fußplatte nicht benötigt.

Stellen Sie beide Stellwandteile nebeneinander und verbinden Sie zuerst die unteren Ecken mit dem Verbindungsstück (4) durch einschrauben der Stellschraube (6) in die dafür vorgesehene Aufnahme (6). Der Anpressdruck der Schraube hat keinen Einfluss auf die Stabilität der Stellwände. Stellen Sie die beiden Teile in einem geeigneten Winkel so zueinander, dass Sie sicher stehen. Wiederholen Sie den Vorgang für die obere Verbindung.

Mittels der Stellschraube (6) können Bodenunebenheiten ausgeglichen werden.

Weitere Stellwände können nach dem gleichen Prinzip rechts und links angefügt werden.

Gebrauchsanweisung/ Aufbauanleitung

Variationen Mehrfachwände im Verbund :



Gerade Wand mit Aussteifungen rückseitig

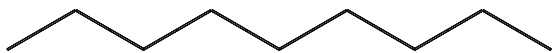

Gefaltete Wand (Paravanstellung)



Gefaltete Wand (Paravanstellung)

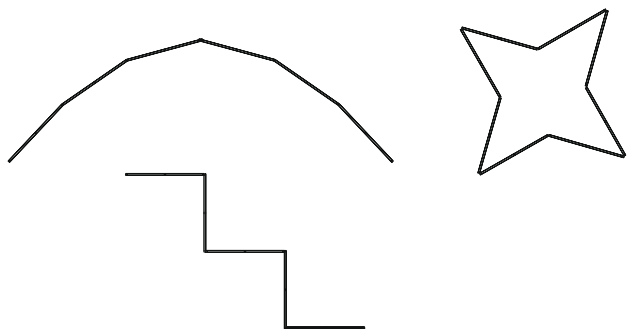

Freiformen

Stufenwand

Hinweis :

Die Ausstellungswände können natürlich auch mittels Mittelfuß in Reihe gestellt werden. Hierzu wird keine Winkelung der Anordnung benötigt. Um eine bessere Einheitlichkeit zu erreichen empfiehlt es sich bei enger Stellungen (Wandstellung) der Stellwände mit Mittelfuß die Stellwände zu verbinden.

Gebrauchsanweisung/ Aufbauanleitung

Präsentationstafeln befestigen:

Die Trägerplatte (2) eignet sich um darauf Ihre Präsentationstafeln, die Sie aus Ihrer Druckerei erhalten haben, zu befestigen. Die Präsentationstafeln, auf denen Ihre Drucksachen aufgezogen sind, sollten eine Mindestdicke von 2mm aufweisen.

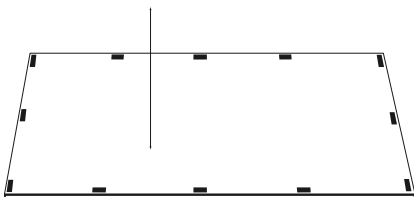
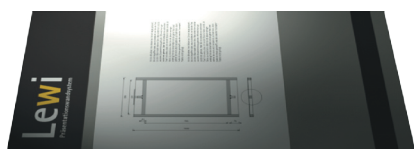

Legen Sie die Stellwand auf einen waagrechten Untergrund um die Positionierung der Präsentationstafeln zu erleichtern. Arbeiten Sie hierfür am besten zu zweit.

Zur Vorbereitung des Untergrundes empfiehlt sich handelsübliches Banner- und Planenklebeband so wie leicht zu lösende doppelseitige Klebebänder mit starker Anfangsklebekraft.

Positionieren Sie in den Ecken und an den Rändern einzelnen, ca. 5cm lange Klebestreifen. Je nach Tafelmaterial und Klebeband kann die Anzahl zum Schaubild variieren. Verwenden Sie das Klebematerial sparsam um ein späteres Ablösen zu erleichtern. Legen Sie nun die Präsentationstafel auf die Stellwand und drücken Sie diese mit weichen Handschuhen oder einem weichen Tuch fest um die Oberfläche der Drucksachen nicht zu beschädigen.

Richten Sie nun die Stellwand wieder auf und stecken Sie sie wie gewohnt in den Mittelfuß oder verbinden Sie mehrere Wände zu Paravans.

Präsentationstafeln ablösen :

Legen Sie dazu die Stellwand wieder waagrecht auf eine ebene Oberfläche. Beginnen Sie mit dem Ablösen an einer Ecke und lösen Sie die Präsentationsplatte von der Trägerplatte (2) indem Sie sich langsam mit der Hand von einem Klebestreifen zum nächsten bewegen. Schützen Sie die Präsentationsplatte mit der anderen Hand vor erneutem

Ankleben. Wenden Sie keine Gewalt an, da das zur Beschädigung der Trägerplatte (2) oder zur Beschädigung der Verbindung zwischen Aluminiumrahmen (1) und Trägerplatte (2) führen kann.

Es empfiehlt sich weiche Baumwollhandschuhe zu tragen.

Gebrauchsanweisung/ Aufbauanleitung

Freie Präsentation auf Trägerplatte:

Die Trägerplatte (2) eignet sich um darauf Ihre Präsentationsmaterialien frei zu positionieren. Die Trägerplatte besteht aus weichem Kunststoff mit einer glatten Oberfläche. Eine mechanische Befestigung hinterlässt daher Spuren. Die Trägerplatte (2) ist jedoch austauschbar.

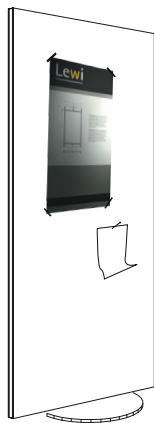

Stellen Sie die Stellwand an den vorgesehenen Ort. Zur Befestigung stehen Ihnen mehrere Möglichkeiten zur Verfügung.

Gut eignen sich handelsübliche transparente Klebefilme. Klebstoffreste lassen sich von der Trägerplatte (2) mit üblichen geeigneten Reinigungsmitteln entfernen.

Es ist auch möglich die Präsentationswand als Pinnwand zu nutzen. Die Trägerplatte (2) ist weich genug um mit normalen Pins zu arbeiten. Es sollte beachtet werden, dass nach entfernen des Pins oder der Stecknadel ein kleines Loch in der Trägerplatte (2) zurückbleibt.

Trägerplatte (2) erneuern:

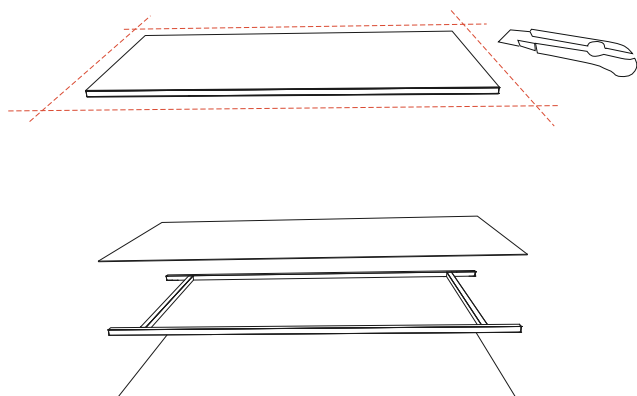

Legen Sie die Präsentationswand waagrecht auf einen ebenen Untergrund um die Arbeit zu erleichtern. Lösen Sie die Trägerplatte (2) mit einem Cutter vorsichtig vom Aluminiumrahmen (1). Achten Sie darauf die Sichtseiten des Rahmens nicht zu beschädigen. Entfernen Sie danach noch vorhandene Klebereste vom Aluminiumrahmen (1). Beim Entfernen der Trägerplatte (2) wird diese unbrauchbar. Bestreichen Sie den sauberen und fettfreien Rahmen mit einem handelsüblichen kraftschlüssigen Klebstoff (Kraftkleber) und halten Sie die Antrockenzeit ein. Beachten Sie dazu die Herstellerangaben. Setzen Sie nun die neue Platte mit dem vorgeschriebenen Anpressdruck auf die Unterkonstruktion auf. Wiederholen Sie die Schritte für die zweite Seite.

Gebrauchsanweisung/ Aufbauanleitung

Aufbewahrung/ Pflege/ Reinigung:

Bitte achten Sie darauf, dass vor dem Einlagern die Stellwandteile trocken und sauber sind.

Wählen Sie einen trockenen Lagerort.

Säubern Sie Ihre Stellwände vor der Lagerung mit milden

Reinigungsmitteln um Beschädigungen an der Trägerplatte (2) zu vermeiden. Anschließend gut trocknen lassen.

Um eventuelle Schäden auszuschließen, verwenden Sie niemals alkalische oder saure Reiniger sowie Dampfstrahler zur Reinigung der Stellwand.

Umfang der Gewährleistung:

Hut-Consulting gewährleistet dem Endbenutzer, dass das oben genannte Produkt während der Gewährleistungsfrist frei von Material- und Verarbeitungsfehlern ist.

Die Garantie gilt nur für Mängel, die sich bei angemessener Benutzung der Produkte ergeben. Sie erstrecken sich nicht auf:

1. unsachgemäße oder unzureichende Wartung und Pflege
2. Modifikationen des Produktes
3. einen Betrieb, der außerhalb der Produktspezifikation liegt.

Die Gewährleistungsansprüche des Endbenutzers und evtl. bestehende Supportverträge zwischen Hut-Consulting und dem Endbenutzer werden durch die Benutzung von Lewi-Zubehörteilen oder Erweiterungen nicht berührt. Sollten Schäden aufgrund von nicht von Hut-Consulting zugelassenen Teilen entstehen erlischt die Gewährleistung. Reparaturen und erforderliche Ersatzteile werden in Rechnung gestellt.

Sollte in der jeweils geltenden Gewährleistungsfrist ein Mangel auftreten, wird das mangelhafte Produkt nach

Erkennen von Hut-Consulting entweder repariert oder ausgetauscht.

Ersatzprodukte können neu oder neuwertig sein so lange sie über mindestens den selben Funktionsumfang verfügen wie das zu ersetzende mangelhafte Produkt.

Ersatzprodukte können wiederverarbeitete Teile oder Komponenten enthalten, die hinsichtlich ihrer Leistungsfähigkeit mit neuen Teilen oder Komponenten vergleichbar sind.

Für die Trägerplatte (2) besteht keine Garantie. Diese ist Verbrauchsmaterial.

Über die in dieser Hersteller-Gewährleistung genannten Ansprüche hinaus stehen dem Endbenutzer keine weiteren Ansprüche gegenüber Hut-Consulting zu. Hut-Consulting haftet insbesondere nicht für entgangener Gewinn oder für andere Schäden, so weit nicht zwingendes Recht entgegensteht.

Sicherheitsdatenblätter sind dem Rechnungsbeleg beigelegt. Der Endbenutzer hat die Sorgfaltspflicht der Rechnungsaufbewahrung.

Support:

Hut-Consulting
An der Lauseiche 3
91058 Erlangen

fon: 09131 - 605 47 03
fax: 09131 - 605 47 03

info@hut-consulting.de